



Anleitung für Babygarnitur  
SF 23/2021

Realisation: Tuttolana

Fotos: Esther Michel

© Modell und Anleitung: Tuttolana GmbH



## LEGENDE

<b>2ReZus</b>	2 M rechts zusammenstricken
<b>abh</b>	abheben (wie zum links stricken)
<b>abk</b>	abketten
<b>HF</b>	Hauptfarbe
<b>KF</b>	Kontrastfarbe
<b>li</b>	linke Masche
<b>liZun</b>	linke Zunahme: den Faden zwischen den Maschen von vorne aufnehmen und die Masche versträngt abstricken (hinteres Maschenglied)
<b>M</b>	Masche(n)
<b>MM</b>	Maschenmarkierer
<b>MMs</b>	Maschenmarkierer setzen
<b>R</b>	Reihe(n)
<b>Rd</b>	Runde(n)
<b>re</b>	rechte Masche
<b>reZun</b>	rechte Zunahme: den Faden zwischen den Maschen von hinten aufnehmen und die Masche rechts abstricken
<b>RS</b>	Rückseite
<b>übA</b>	überzogene Abnahme: 1 Masche wie zum rechts stricken abheben, 1 Masche rechts stricken, abgehobene Masche darüber ziehen
<b>VS</b>	Vorderseite
<b>wdh</b>	Wiederholung(en), wiederholen

## BABY-HÖSLI

Grösse: 3–6 Monate

### DAS BRAUCHTS

- ♦ **Lang Yarns Golf** (100 % Baumwolle; 125 m pro 50 g)
  - 2 Knäuel in 272 Acqua (Hauptfarbe HF)
  - 1 Knäuel in 258 Mint (Kontrastfarbe KF)
- ♦ **Stricknadeln**
  - 3.5 mm Rundstricknadel mit 80 cm Seil
- ♦ **Zubehör**
  - 4 Maschenmarkierer
  - Wollnadel
  - 5 Knöpfe, ø 15 mm

### Maschenprobe:

25 M × 34 R = 10 cm in glatt rechts

Sollte Ihre Maschenprobe von der vorgegebenen abweichen, verwenden Sie entsprechend dickere oder dünnere Nadeln.

### SO WIRD GEMACHT

#### BEINE (2×ARBEITEN)

Mit HF 60 M anschlagen und in Reihen arbeiten.

#### Krausrippen

1. **R 1–5:** Mit HF, re bis zum Ende.
2. Alle M still legen.

#### KÖRPER

1. **Nächste Rd:** Mit HF, die still gelegten 60 M eines Beines auf die Nadel legen, 59 re, MMs, 1 re, 10 M aufstricken, die still gelegten 60 M des anderen Beines auf die Nadel legen, 1 re, MMs, 58 re, MMs, 1 re, 10 M aufstricken, 1 re (vom ersten Bein), MMs (Rundenbeginn) und zur Runde schliessen. 140 M.
2. **Nächste Rd:** Mit HF, re bis zum Ende.

### Streifen

Gleichzeitig die Streifen wie folgt arbeiten:

- R/Rd 1–2:** Mit KF.  
**R/Rd 3–6:** Mit HF.

### Spickel

Die Abnahmen im Spickel wie folgt arbeiten:

1. **Rd 1:** \*re bis zum nächsten MM, MM abh, üBA, re bis 2 M vor nächsten MM, 2ReZus, MM abh; von \* noch 1 mal wdh. 136 M.
2. **Rd 2:** re bis zum Ende.
3. **Rd 3–10:** Rd 1–2 noch 4 mal wdh. 120 M.
4. Gerade in Runden weiter stricken bis die Arbeit ab Anschlag Bein 6 cm misst.
5. **Nächste Rd:** re bis zu den letzten 4 M, 6 M abk und alle MM entfernen. 114 M.
6. Nun wird in Reihen gearbeitet.

tet. Dafür die Arbeit wie folgt einteilen:

**R 1 (VS):** 27 re, MMs, 60 re, MMs, re bis zum Ende.

7. Gerade in glatt rechts die Streifen arbeiten bis die Arbeit ab Spickelanschlag 6 cm misst.

### Zunahmen

1. **Zunahme-R:** \*re bis 1 M vor MM, reZun, 1 re, MM abh, 1 re, liZun; von \* noch 1 mal wdh, re bis zum Ende. 4 M zugenommen.
2. Die Zunahme-R noch 2 mal in jeder 10. R wdh. 126 M.
3. Gerade glatt rechts arbeiten bis die Arbeit 21 cm ab Beinanschlag misst.

### Armlöcher

**Nächste R (VS):** \*re bis 3 M vor MM, 3 M abk, MM entfernen,

## VORDER- UND RÜCKENTEIL

(Massangaben in cm)

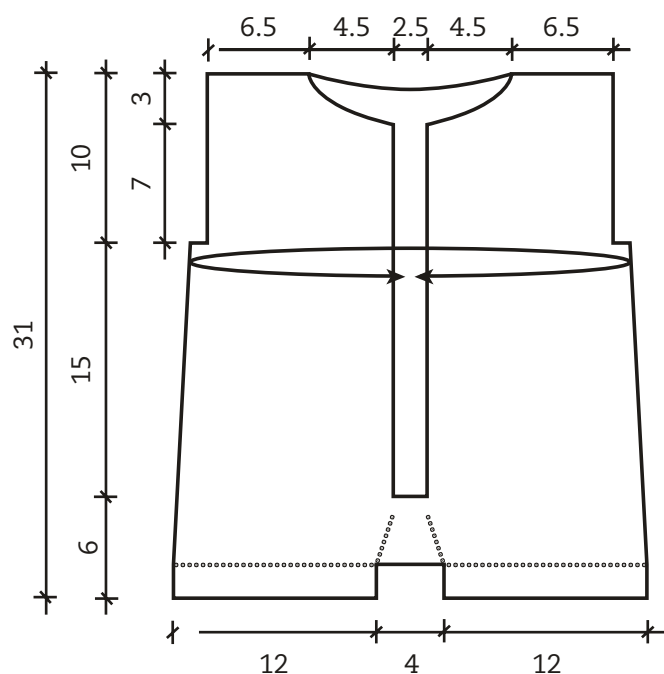



DETAIL  
STRICK-  
MUSTER

3 M abk; von \* noch 1 mal wdh, re bis zum Ende. 27 M pro Vorderteil + 60 M Rücken.

### LINKES VORDERTEIL

1. Gerade in glatt rechts die Streifen arbeiten bis die Arbeit ab Armloch 7 cm misst und mit einer VS-R enden.
2. In den nächsten RS-R zu Beginn 1 × 5 M und 1 × 2 M abk und gleichzeitig im Muster weiter arbeiten. 20 M.
3. Die nächste VS-R wie folgt arbeiten:  
**Abnahme-R (VS):** re bis zu den letzten 4 M, 2ReZus, 2 re.
4. Die Abnahme-R noch 3 mal in jeder VS-R wdh. 16 M
5. Gerade in glatt rechts die Streifen arbeiten bis die Arbeit ab Armloch 10 cm misst. Alle M abk.

### RECHTES VORDERTEIL

1. **Nächste R (RS):** Die still gelegten 27 M des rechten

Vorderteils auf die Nadel legen und Faden beim Armloch neu ansetzen.

2. Glatt rechts die Streifen arbeiten bis die Arbeit ab Armausschnitt 7 cm misst und mit einer RS-R enden.
3. In den nächsten VS-R zu Beginn 1 × 5 M und 1 × 2 M abk und gleichzeitig im Muster weiter arbeiten. 20 M.
4. Die nächste VS-R wie folgt arbeiten:  
**Abnahme-R (VS):** 2 re, üBA, re bis zum Ende.
5. Die Abnahme-R noch 3 mal in jeder VS-R wdh. 16 M.
6. Gerade in glatt rechts die Streifen arbeiten bis die Arbeit ab Armloch 10 cm misst. Alle M abk.

### RÜCKEN

1. **Nächste R (RS):** Die still gelegten 60 M des Rückens auf die Nadel legen und Faden

beim linken Armloch neu ansetzen.

2. Glatt rechts die Streifen arbeiten bis die Arbeit ab Armausschnitt 6 R weniger als die Vorderteile misst und mit einer RS-R enden.
3. **Nächste R (VS):** 22 re und M still legen, 16 M abk, re bis zum Ende. 22 M.
4. In den nächsten VS-R zu Beginn 1 × 4 M, 1 × 0 M und 1 × 2 M abk und gleichzeitig im Muster weiter arbeiten. 16 M.
5. Alle M abk.
6. Die still gelegten M wieder aufnehmen und den Faden beim Halsausschnitt neu ansetzen.
7. In den nächsten RS-R zu Beginn 1 × 4 M, 1 × 0 M und 1 × 2 M abk und im Muster weiter arbeiten. 16 M.
8. Alle M abk.

### AUSARBEITEN

Schulter-, Bein- und Spickelnahnt zusammennähen.

### Armloch (2 × arbeiten)

1. **R 1 (VS):** Mit HF und an der Abkettkante beginnend, seitlich 27 M pro Seite auffassen. 54 M.
2. **R 2–6:** Mit HF, re bis zum Ende. Alle M abk.
3. Mit HF die Armloch-Borte an die Abkettkante annähen.

### Halsborte

1. **R 1 (VS):** Mit HF, am rechten Vorderteil 14 M, am Rücken 31 M und am linken Vorderteil 14 M auffassen. 59 M.
2. **R 2–8:** Mit HF, re bis zum Ende. Alle M locker abk.

### Knopflochblende

1. **R 1 (VS):** Mit HF und am linken Vorderteil bei der Abkettkante des Schlitzes beginnend, 53 M auffassen.
2. **R 2–6:** Mit HF, re bis zum Ende.
3. **R 7:** Mit HF, 3 re, \*2 M abh, 2 M abh, die 1. abgehobene M über die 2. ziehen, 1 M abh, die 1. abgehobene M über die 2. ziehen, M wieder auf die linke Nadel schieben, 2 M aufstricken, 8 re; von \* noch 5 mal wdh.
4. **R 8–12:** Mit HF, re bis zum Ende. Alle M abk.

### Knopfblende

1. **R 1 (VS):** Am rechten Vorderteil beim Halsausschnitt beginnend, mit HF 53 M auffassen.
2. **R 2–12:** Mit HF, re bis zum Ende. Alle M abk.
3. Knöpfe an die Blende annähen.
4. Mit HF Blenden an die Abkettkante für den Schlitz annähen.

**LEGENDE**

<b>2ReZus</b>	2 M rechts zusammenstricken
<b>abh</b>	abheben (wie zum links stricken)
<b>abk</b>	abketten
<b>HF</b>	Hauptfarbe
<b>KF</b>	Kontrastfarbe
<b>li</b>	linke Masche
<b>M</b>	Masche(n)
<b>MM</b>	Maschenmarkierer
<b>MMs</b>	Maschenmarkierer setzen
<b>R</b>	Reihe(n)
<b>Rd</b>	Runde(n)
<b>re</b>	rechte Masche
<b>RS</b>	Rückseite
<b>VS</b>	Vorderseite
<b>wdh</b>	Wiederholung(en), wiederholen

**BABY-RÖCKLI**

Grösse: 3–6 Monate

**DAS BRAUCHTS**

- ♦ **Lang Yarns Golf** (100 % Baumwolle; 125 m pro 50 g)
  - 3 Knäuel in 48 Altrosa hell (Hauptfarbe HF)
  - 1 Knäuel in 258 Mint (Kontrastfarbe KF)
- ♦ **Stricknadeln**
  - 3.5 mm Rundstricknadel mit 80 cm Seil
- ♦ **Zubehör**
  - 2 Maschenmarkierer
  - Wollnadel
  - 2 Knöpfe, ø 15 mm

**Maschenprobe:** 25 M × 34 R = 10 cm in glatt rechts

Sollte Ihre Maschenprobe von der vorgegebenen abweichen, verwenden Sie entsprechend dickere oder dünnere Nadeln.

**SO WIRDS GEMACHT**

**ROCKTEIL**

Mit HF 176 M anschlagen und zur Runde schliessen.

**Krausrippen**

- 1. Rd 1:** Mit HF, MMs (Rundenbeginn) 88 li, MMs, li bis zum Ende.
- 2. Rd 2:** Mit HF, re bis zum Ende.
- 3. Rd 3:** Mit HF, li bis zum Ende.
- 4. Rd 4–5:** Mit HF, Rd 2–3 noch einmal wdh.

**Farbreihenfolge Streifen**

- 1.** Gleichzeitig die Streifen wie folgt arbeiten:  
**R/Rd 1–2:** Mit KF.  
**R/Rd 3–6:** Mit HF.
- 2.** Gerade in glatt rechts die Streifen arbeiten bis die Arbeit ab Anschlag 22 cm misst.
- 3. Abnahme-Rd:** \*2ReZus, (1 re, 2ReZus) bis zu 2 M vor MM, 2ReZus; von \* noch 1 mal wdh. 116 M.
- 4.** Weiter in glatt rechts für 3 cm die Streifen arbeiten und MM entfernen.

**Armausschnitte**

- 1. Nächste Rd:** 6 M abk, 19 re (Vorderteil) und still legen,

8 M abk (Schlitz), 19 re (Vorderteil) und still legen, 12 M abk, re bis zum Ende (Rücken).

- 2.** Nun wird in Reihen gearbeitet. Dafür glatt rechts arbeiten und die Farbreihenfolge der Streifen beibehalten.

**RÜCKEN**

- 1. Nächste R (RS):** 6 M abk, li bis zum Ende. 46 M.
- 2.** Glatt rechts die Streifen arbeiten bis die Arbeit ab Armausschnitt 10 cm misst und mit einer RS-R enden.
- 3. Nächste R (VS):** 14 re und M still legen, 18 M abk, re bis zum Ende.
- 4. Nächste R (RS):** li bis zum Ende.
- 5.** In den nächsten VS-R zu Beginn 1 × 3 M und 1 × 2 M abk und gleichzeitig im Muster weiter arbeiten. 9 M.
- 6.** Alle M abk.
- 7.** Die still gelegten M wieder aufnehmen und den Faden beim Halsausschnitt neu ansetzen.
- 8.** In den nächsten RS-R zu Beginn 1 × 3 M und 1 × 2 M abk und im Muster weiter arbeiten. 9 M.
- 9.** Alle M abk.

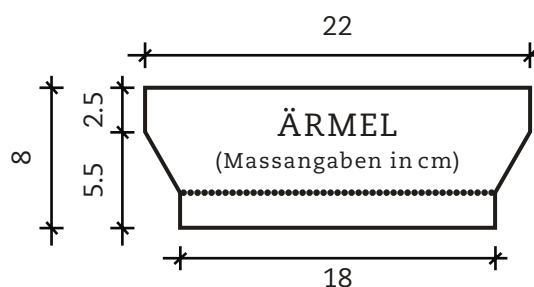
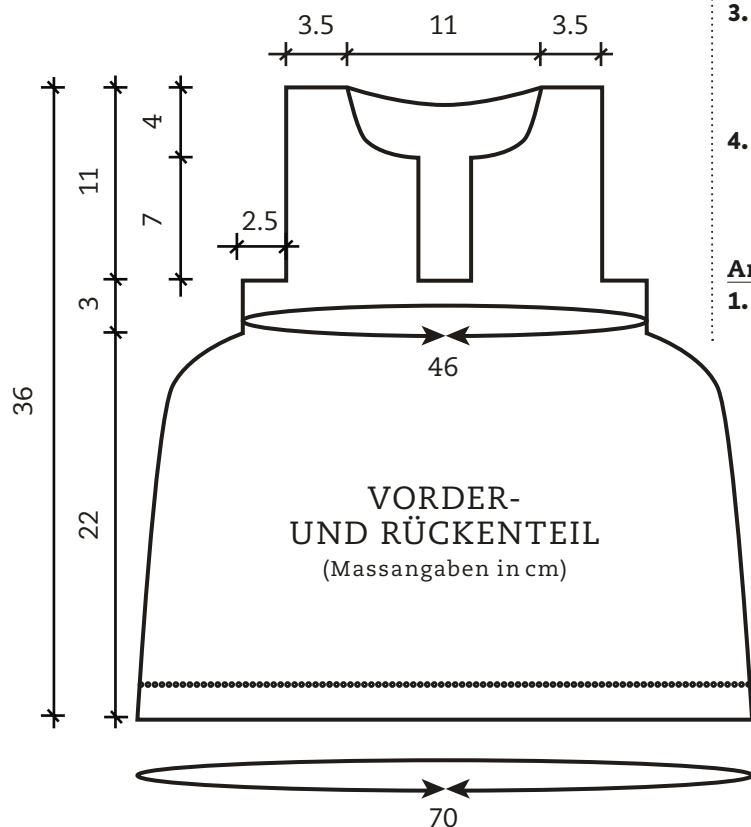



DETAIL  
STRICKMUSTER

### LINKES VORDERTEIL

1. **Nächste R (RS):** Die still gelegten 19 M des linken Vorderteils auf die Nadel legen und Faden beim Schlitz neu ansetzen.
2. Glatt rechts die Streifen arbeiten bis die Arbeit ab Armausschnitt 7 cm misst und mit einer VS-R enden.
3. In den nächsten RS-R zu Beginn 1 × 3 M und 1 × 2 M abk und gleichzeitig im Muster weiter arbeiten. 14 M.
4. Die nächste VS-R wie folgt arbeiten: **Abnahme-R (VS):** re bis zu den letzten 4 M, 2ReZus, 2 re.
5. Die Abnahme-R noch 4 mal in jeder VS-R wdh. 9 M.
6. Bei 11 cm Höhe ab Armausschnitt alle M abk.

### RECHTES VORDERTEIL

1. **Nächste R (RS):** Die still gelegten 19 M des rechten Vorderteils auf die Nadel legen

- und Faden beim Armausschnitt neu ansetzen.
2. Glatt rechts die Streifen arbeiten bis die Arbeit ab Armausschnitt 7 cm misst und mit einer RS-R enden.
  3. In den nächsten VS-R zu Beginn 1 × 3 M und 1 × 2 M abk und gleichzeitig im Muster weiter arbeiten. 14 M.
  4. Die nächste VS-R wie folgt arbeiten: **Abnahme-R (VS):** 2 re, übA, re bis zum Ende.
  5. Die Abnahme-R noch 4 mal in jeder VS-R wdh. 9 M.
  6. Bei 11 cm Höhe ab Armausschnitt alle M abk.

### ÄRMEL (2 × ARBEITEN)

Mit HF 46 M anschlagen und in Reihen arbeiten.

### Krausrippen

1. **R 1-5:** Mit HF, re bis zum Ende.
2. Nun in glatt rechts arbeiten, dabei 2 R mit KF und 4 R mit HF stricken.

3. Gleichzeitig mit den Zunahmen wie folgt beginnen:  
**Zunahme-R (VS):** 1 re, li-Zun, re bis zur letzten M, reZun, 1 re.
4. Die Zunahme-R in jeder VS-R insgesamt 6 mal arbeiten. 58 M.

### AUSARBEITEN

#### Ärmel einnähen

Die oberen 2 cm vom Ärmel an die abgeketteten M vom Armloch und Abkettkante an die senkrechte Seite von Armloch annähen. Restliche Ärmelnaht schliessen.

#### Halsborte

1. **R 1 (VS):** Mit HF, am rechten Vorderteil 14 M auffassen, am Rücken 30 M und am linken Vorderteil 14 M auffassen. 58 M.
2. **R 2-8:** Mit HF, re bis zum Ende.
3. Alle M locker abk.

### Knopflochblende

1. **R 1 (VS):** Mit HF und am rechten Vorderteil bei der Abkettkante des Schlitzes beginnend, 17 M auffassen.
2. **R 2-6:** Mit HF, re bis zum Ende.
3. **R 7:** Mit HF, 3 re, 2 M abh, die 1. abgehobene M über die 2. ziehen, 1 M abh, die 1. abgehobene M über die 2. ziehen, M wieder auf die linke Nadel schieben, 2 M aufstricken, 8 re, 2 M abh, die 1. abgehobene M über die 2. ziehen, 2 M aufstricken, 2 re.
4. **R 8-12:** Mit HF, re bis zum Ende.
5. Alle M abk.

### Knopfblende

1. **R 1 (VS):** Mit HF und am linken Vorderteil beim Halsausschnitt beginnend, 17 M auffassen.
2. **R 2-12:** Mit HF, re bis zum Ende.
3. Alle M abk.
4. Knöpfe an die Blende annähen.
5. Mit HF Blenden an die Abkettkante für den Schlitz annähen.

→

## BABY-DECKE

Einheitsgrösse

### DAS BRAUCHTS

- ♦ **Lang Yarns Golf** (100 % Baumwolle; 125 m pro 50 g)
  - 6 Knäuel in 94 Offwhite (Hauptfarbe HF)
  - 1 Knäuel in 258 Mint (Kontrastfarbe 1 KF1)
  - 1 Knäuel in 272 Acqua (Kontrastfarbe 2 KF2)
  - 1 Knäuel in 48 Altrosa hell (Kontrastfarbe 3 KF3)
- ♦ **Stricknadeln**
  - 3.5 cm Rundstricknadel mit 80–120 cm Seil
- ♦ **Zubehör**
  - 1 Maschenmarkierer
  - Wollnadel
  - 3.0 mm Häkelnadel

**Maschenprobe:** 25 M × 34 R = 10 cm in glatt rechts

### LEGENDE

<b>abh</b>	abheben (wie zum links stricken)
<b>abk</b>	abketten
<b>HF</b>	Hauptfarbe
<b>KF1</b>	Kontrastfarbe 1
<b>KF2</b>	Kontrastfarbe 2
<b>KF3</b>	Kontrastfarbe 3
<b>li</b>	linke Masche
<b>M</b>	Masche(n)
<b>MM</b>	Maschenmarkierer
<b>MMs</b>	Maschenmarkierer setzen
<b>R</b>	Reihe(n)
<b>re</b>	rechte Masche
<b>RS</b>	Rückseite
<b>VS</b>	Vorderseite
<b>wdh</b>	Wiederholung(en), wiederholen



DETAIL  
BORDÜRE

Sollte Ihre Maschenprobe von der vorgegebenen abweichen, verwenden Sie entsprechend dickere oder dünnere Nadeln.

### SO WIRD GEMACHT

- 1.** Mit HF 192 M anschlagen.
- 2. Nächste R (RS):** 96 re, MMs, li bis zum Ende.
- 3. R 1–6:** re bis MM, MM abh, li bis zum Ende.  
**R 7 (VS):** re bis zum Ende.  
**R 8 (RS):** li bis zum Ende.  
**R 9–12:** R 7–8 noch zweimal wdh.
- 4.** R 1–12 noch 9 mal wdh. R 1–6 noch 1 mal wdh.
- 5.** In der zweiten Hälfte der Decke wird die Arbeit wie folgt eingeteilt:  
**R 1–6:** li bis MM, MM abh, re bis zum Ende.  
**R 7 (VS):** re bis zum Ende.  
**R 8 (RS):** li bis zum Ende.  
**R 9–12:** R 7–8 noch zweimal wdh.
- 6.** R 1–12 noch 9 mal wdh. R 1–6 noch 1 mal wdh.
- 7.** Alle M locker abk.

### BORDÜRE

- 1. R 1:** Unten rechts beim Maschenanschlag beginnend, mit KF3 in jede 2. Randma-

sche eine feste M häkeln (126 M), entlang der Abkettkante 192 M, seitlich 126 feste M und entlang des Anschlags 192 feste M häkeln. 636 M. Faden abschneiden.

- 2. R 2:** Mit HF, 1 Kett-M in 3. M nach der Eck-M, 4 Luft-M, 1 Stäbchen in die M an der Basis der 4 Luft-M, 2 M übergehen, (2 Stäbchen, 1 Luft-M, 2 Stäbchen) in die nächste M, [2 M übergehen, (1 Stäbchen, 1 Luft-M, 1 Stäbchen) in die nächste M, 2 M übergehen, (2 Stäbchen, 1 Luft-M, 2 Stäbchen) in die nächste M] bis zur ersten Ecke wdh, [3 M übergehen, (1 Stäbchen, 1 Luft-M, 1 Stäbchen) in die nächste M, 3 M übergehen, (2 Stäbchen, 1 Luft-M, 2 Stäbchen) in die nächste M] bis zur nächsten Ecke wdh, [2 M übergehen, (1 Stäbchen, 1 Luft-M, 1 Stäbchen) in die nächste M, 2 M übergehen, (2 Stäbchen, 1 Luft-M, 2 Stäbchen) in die nächste M] bis zur nächsten Ecke wdh, [3 M übergehen, (1 Stäbchen, 1 Luft-M, 1 Stäbchen) in die nächste M, 3 M übergehen, (2 Stäbchen, 1 Luft-M, 2 Stäbchen) in die nächste M] bis zur nächsten Ecke wdh, [2 M übergehen, (1 Stäbchen, 1 Luft-M, 1 Stäbchen) in die nächste M, 2 M übergehen, (2 Stäbchen, 1 Luft-M, 2 Stäbchen) in die nächste M] bis zur nächsten Ecke wdh,

[3 M übergehen, (1 Stäbchen, 1 Luft-M, 1 Stäbchen) in die nächste M, 2 M übergehen, (2 Stäbchen, 1 Luft-M, 2 Stäbchen) in die nächste M] bis zur nächsten Ecke wdh, die Runde mit 1 Kett-M in die 3. der 4 Anfangs-Luft-M schliessen. Faden abschneiden.

- 3. R 3:** Mit KF2, 1 Kett-M in den nächsten Bogen, 4 Luft-M, 1 Stäbchen in denselben Bogen, \* (2 Stäbchen, 1 Luft-M, 2 Stäbchen) in den nächsten Luft-M-Bogen, (1 Stäbchen, 1 Luft-M, 1 Stäbchen) in den nächsten Luft-M-Bogen; von \* bis zur nächsten Ecke wdh, (3 Stäbchen, 1 Luft-M, 3 Stäbchen) in den nächsten Luft-M-Bogen der Ecke \*\*, (1 Stäbchen, 1 Luft-M, 1 Stäbchen) in den nächsten Luft-M-Bogen; ab \* fortlaufend wdh, den letzten Rapport bei \*\* beenden, die Runde mit 1 Kett-M in die 3. der 4 Anfangs-Luft-M schliessen. Faden abschneiden.

- 4. R 4:** Mit KF1, 1 Kett-M in den nächsten Bogen, 4 Luft-

# HÄKELSCHRIFT

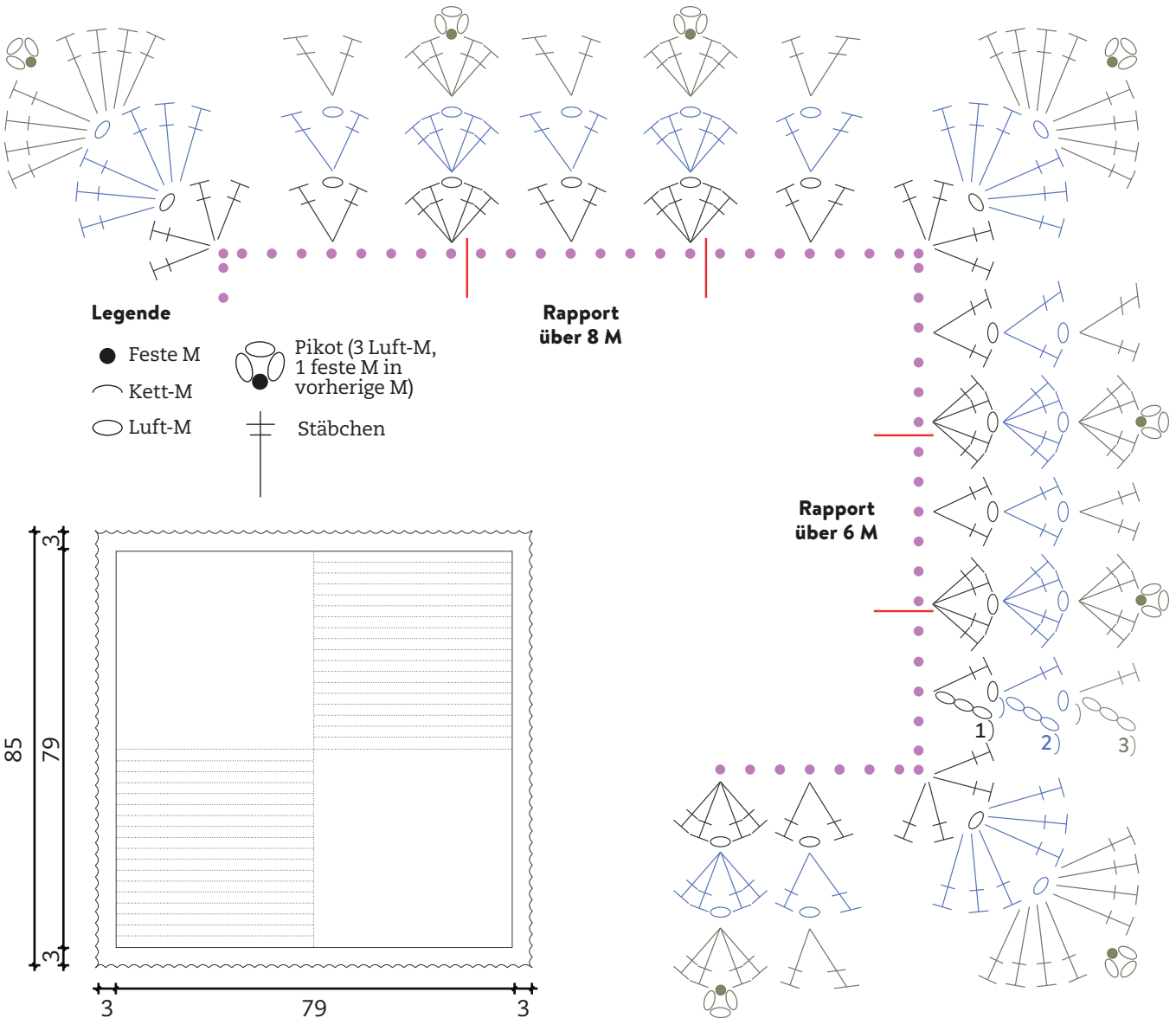

**Legende**

- Feste M
- Kett-M
- Luft-M
- ⦿ Pikot (3 Luft-M, 1 feste M in vorherige M)
- ⊥ Stäbchen

**Rapport über 8 M**

**Rapport über 6 M**

**VORDER- UND RÜCKSEITE**  
(Massangaben in cm)

M, 1 Stäbchen in denselben Bogen, \* (2 Stäbchen, 3 Luft-M, 1 feste M ins letzte Stäbchen, 2 Stäbchen) in den nächsten Luft-M-Bogen, 2 Stäbchen in den nächsten Luft-M-Bogen; von \* bis zur nächsten Ecke wdh, (4 Stäbchen, 3 Luft-M, 1 feste M ins

letzte Stäbchen, 4 Stäbchen) in den nächsten Luft-M-Bogen der Ecke \*\*, 2 Stäbchen in den nächsten Luft-M-Bogen; ab \* fortlaufend wdh, den letzten Rapport bei \*\* beenden, die Runde mit 1 Kett-M in die 3. der 4 Anfangs-Luft-M schliessen.

**WOLLE BESTELLEN**

Die Wolle für unsere Strickmodelle des Monats, das in Zusammenarbeit mit Tuttolana entstanden ist, können Sie bestellen über [tuttolana.ch](http://tuttolana.ch)

Das Modell ist in den beiden Tuttolana-Läden in Bülach und Zürich ausgestellt. Die passende Wolle können Sie im Laden, online oder telefonisch erwerben.

**Tuttolana Bülach**, Marktgasse 25, 8180 Bülach, T. 044 862 36 36  
**Tuttolana Zürich**, Neumarkt 10, 8001 Zürich, T. 044 251 57 57